

Anteprima

fotolito e stampa digitale

Espositori . Grande formato . Stampa Digitale
Comunicazioni d'effetto



GRAFITALIA
INDUSTRIE GRAFICHE-RE
Group

reparto Fotolito

Nata nel 1998 come reparto di pre stampa di Grafitalia Industrie Grafiche, Anteprima si è affermata nel mercato della Fotolito di qualità, lavorando con aziende grafiche e cartotecniche e diventando un punto di riferimento per tipologie di lavori particolarmente complessi.

La grande esperienza acquisita lavorando nel settore della ceramica, della moda, dell'arredamento le ha permesso di crescere ed approdare con facilità alla stampa digitale Offset di qualità.

Anteprima mette al centro della sua filosofia l'attenzione e la cura del prodotto finito, ponendosi sicuramente in controtendenza rispetto al mercato grafico invaso da non professionisti.

Riteniamo quindi che la qualità di una foto, di uno stampato, di un impianto di fotolito debba essere preservata se non migliorata dalle innovazioni tecnologiche e non viceversa.

Anteprima si presenta all'avanguardia della tecnologia attuale, con un flusso di lavoro Heidelberg integrato in un ambiente Macintosh di ultima generazione che copre 16 ore di produzione al giorno con 12 operatori molto esperti che garantiscono quel Know How in più che fa la differenza.

La vasta rete commerciale del Gruppo Grafitalia ci ha permesso di allargare gli orizzonti ed iniziare a produrre in nuovi settori, applicando a questi le regole proprie dell'offset e la grande attenzione alla qualità dell'"impianto" (pre stampa).

Fotolito e impaginazione

Grafica

Cromia

Fotografia digitale

Anteprima
servizi di pre stampa s.r.l.



CTP Suprasetter Heidelberg

Flusso di lavoro PTR Heidelberg

Plotter HP 5000/1050

Plotter HP 6100

Digital Cromalin Blue2

Il gruppo Grafitalia

Grafitalia nasce nel 1985. In pochi anni, grazie anche ad un trend di investimenti estremamente dinamico, aumenta il proprio peso sulla scena economica regionale. Nel 1995, acquisisce Age, attiva fin dal 1947, Casa Editrice ora rivolta a sviluppare progetti ecologici per bambini. Nel 1997 vengono poste le basi del futuro gruppo Grafitalia con la nascita di *Rilego*; successivamente, nel 1998, nascono *Mediaprint* ed *Anteprima*, realizzando così compiutamente il disegno di un gruppo di aziende a ciclo completo.

In seguito, con l'acquisizione del *Salmificio Margini*, la creazione della divisione *Mediafood* e l'introduzione del marchio *Le oche golose*, la gamma di prodotti e servizi viene ampliata nei settori dell'alimentare di qualità e nel catering per Aziende.

Gruppo Grafitalia: La lunga catena della qualità

Grafitalia ha creato un gruppo di lavoro affiatato per gestire direttamente tutte le fasi di realizzazione di uno stampato, dall'idea alla consegna. Cinque aziende, Grafitalia compresa, ognuna specializzata in un anello della catena. Organizzate per operare in modo coordinato, produrre integrazione, globalità e affidabilità del servizio.

Grafitalia, l'industria grafica da cui il gruppo prende il nome, ha imparato sul campo che il principale motore della qualità è il controllo diretto su tutti i processi produttivi.

Per questo, oltre all'aggregazione di risorse complementari, ha creato le condizioni necessarie, in termini di procedure e controllo, affinché tutti gli anelli della catena possano operare nella stessa direzione: la Qualità totale.

Grafitalia non si limita a stampare pieghevoli, cataloghi, monografie, o tutto quanto attiene alla comunicazione aziendale. L'universo dei prodotti Grafitalia si espande con il moltiplicarsi delle esigenze della comunicazione aziendale: monografie, cataloghi, pieghevoli, packaging, libri d'arte, manuali tecnici e istruzioni, poster, listini, carta intestata e co-

ordinati, modulistica. Le tipologie di stampati che Grafitalia è in grado di realizzare rispondono all'evoluzione del mercato, si armonizzano con la ricerca grafica ed estetica, accolgono tutte le innovazioni nel campo delle finiture e della cartotecnica.

Grafitalia costruisce veri e propri servizi per le aziende.

Servizi logistici collegati alla stampa, pensati per servire la clientela con maggiore flessibilità e più aderenza alle singole realtà aziendali, Grazie alle aziende del Gruppo, con le quali opera in modo coordinato, è in grado di offrire prodotti a ciclo completo: supporto grafico e progettuale, produzione di impianti litografici, confezione e allestimento, fino alla consegna dello stampato.

Al cliente offre una rosa di soluzioni che possono essere utilizzate interamente o anche solo in parte a seconda delle esigenze del momento.

Ascoltare il cliente, rispondere tempestivamente alle sue esigenze, non lasciare in sospeso nessuna domanda sono i fattori che rendono Grafitalia un interlocutore insostituibile.

Gli addetti al servizio clienti, che formano la rete di vendita, sono autentici product manager che per ogni lavoro seguono passo dopo passo il cliente, lo accompagnano e lo con-

sigliano, a cominciare dalle scelte iniziali. Pensano al vostro budget proprio come fosse il loro. I vostri obiettivi sono i loro obiettivi.

Se per alcuni la Qualità è un modo di dire, per Grafitalia è un intero manuale di procedure che fissa le regole cui attenersi nella gestione dei processi produttivi e dei servizi alla clientela. Dal 1997, Grafitalia ha introdotto un sistema di gestione e di controllo estremamente rigoroso, grazie al quale ha ottenuto la certificazione di qualità ISO, recentemente aggiornata alla versione 2008. Per favorire la conoscenza delle procedure adottate, Grafitalia mette a disposizione dei clienti il proprio manuale della Qualità.

Nel suo impegno costante verso il controllo dell'impatto ambientale delle proprie lavorazioni, Grafitalia ha recentemente ottenuto la certificazione FSC (Forest Stewardship Council). Crediamo che una corretta gestione delle foreste sia di importanza fondamentale, per la nostra vita e quella dei nostri figli: non ci possiamo più permettere di pensare che questi sono problemi più grandi di noi, moralmente siamo responsabili di ogni nostra scelta e ogni nostra azione.

GRAFITALIA
INDUSTRIE GRAFICHE-RE
Group

grafitalia.re@grafitalia.net
www.grafitalia.net

Divisione grafica:

Anteprima
fotolitografia e stampa digitale

Dall'idea alla fotografia digitale alla redazione del testo, la prestampa costituisce la somma degli ingredienti di base per uno stampato di qualità. Anteprima ha di recente introdotto nuove lavorazioni come la stampa digitale, la stampa con plotter di grande formato e la fornitura di banner pubblicitari e complementi per il punto vendita o stand fieristici.

GRAFITALIA
INDUSTRIE GRAFICHE

Qualità di stampa e rapidità di esecuzione. La stampa si inserisce nel flusso di lavoro coordinato che comprende prestampa e legatoria, tutte programmate in funzione delle caratteristiche del prodotto e dei tempi di consegna. L'attenzione non si limita al momento della stampa, ma comprende anche la scelta dei materiali: carta, inchiostri, vernici, non solo sono ai vertici della qualità, ma anche ecologici e a basso impatto ambientale.



Il marchio Age, Casa Editrice attiva a Reggio Emilia fin dal 1947, caratterizza la produzione editoriale di Grafitalia. Tradizionalmente rivolta al territorio, con edizioni di storia locale, tradizioni, fotografia, natura, è ora impegnata a sviluppare progetti ecologici per bambini.

RILEGO
servizi grafici

Noi di Grafitalia crediamo che Rilego sia un settore strategico di grande importanza. Proprio per questo da anni la confezione avviene all'interno della nostra struttura. Da oggi anche la plastificazione – senza solventi, ecologica – viene eseguita internamente. Grande cura viene posta anche nell'imballo, nel controllo delle quantità ordinate e dichiarate, nell'etichettatura e nel rispetto delle esigenze di consegna.

Divisione promozionale:

MediaPrint
promozionali

MediaPrint è la struttura del Gruppo dedicata al coordinamento dei progetti di supporto alla comunicazione: dall'idea alla realizzazione. Produce e commercializza articoli promozionali e regalistica aziendale, con la possibilità di personalizzare tutti i prodotti con stampa serigrafica e tampografica, con due linee di produzione interne.

Divisione alimentare:

MediaFood
Prodotti Alimentari

Mediafood è la divisione che propone selezioni alimentari finalizzate agli omaggi natalizi di prestigio. Con il marchio *Le oche golose* vengono inoltre commercializzate le selezioni alimentari di alta qualità e genuinità, tutte rigorosamente di produzione artigianale e tradizionale italiana.



Il Salumificio Margini è il punto vendita al dettaglio di carni di nostra selezione (bovini di razza piemontese) e di prodotti alimentari di particolare qualità e provenienza. Il Salumificio Margini offre inoltre l'innovativo servizio di Catering rivolto alle Aziende, per Fiere o particolari eventi. Il servizio consiste nel fornire tutto il materiale alimentare e di consumo, compreso l'uso gratuito di affettatrice e frigorifero direttamente in Azienda o nello stand fieristico.



*Lunghe radici nel passato,
forti rami nel presente,
pensando al futuro,
rispettando l'ambiente.*



stampa digitale Offset

Stampa digitale è un termine generico per identificare un sistema di stampa dove la forma da stampare viene generata attraverso processi elettronici e impressa direttamente sul supporto da stampare.

Il principale utilizzo di questa tipologia di macchine è quello di stampati d'alta qualità in basse tirature (anche 10 o 15 copie) quali cataloghi o partecipazioni oppure la realizzazione di stampati di prova.

Anteprima è in grado di soddisfare tutte le richieste di urgenza e quantità che la stampa offset non riesce a garantire confezionando un prodotto digitale di grande qualità.

Alla stampa digitale offset Anteprima affianca anche una linea di "Print Economy" che fornisce stampati di qualità inferiore a prezzi molto economici.



Stampa digitale HP Indigo 3050

Stampa Wide Format su plotter Seiko

Stampa materiali Durst Rho

Stampa fotografica Lambda





stampa banner Roll to Roll wide format

La stampa "Roll to Roll" nella sua continua evoluzione non conosce limiti di utilizzo, permettendo di stampare in dimensioni sempre maggiori con risoluzioni sempre più elevate.

Anteprima offre una vasta gamma di supporti stampabili Ink Jet o UV a seconda dell'utilizzo finale del prodotto. Il grande formato (wide format) è diventato accessibile a tutti permettendo eccezionale visibilità e comunicazione a prezzi veramente bassi.

Supporti:

- telo pvc
- pellicola adesiva
- poliestere
- forex
- mesh
- pvc adesivo
- carta
- canvas
- rete microforata
- carta fotografica

Lavorazioni post-stampa:

- plastificazione lucida/opaca
- laccatura
- elettrosaldatura
- occhiellatura
- montaggio su pannelli rigidi
- montaggio su altri supporti
- installazioni

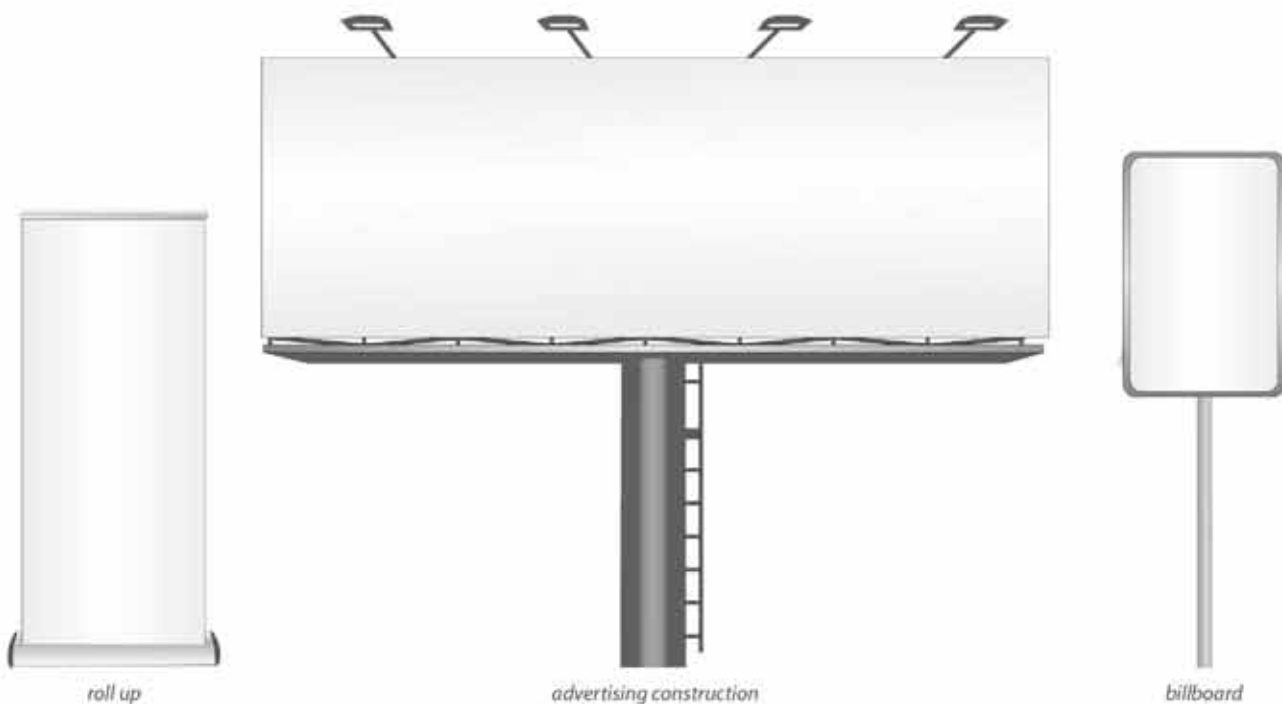

stampa materiali pannelli

Progettazione e realizzazione di ogni tipologia di pannelli pubblicitari. Stampa pannelli pubblicitari per interni o esterni, di qualsiasi dimensione richiesta. Elevatissima qualità di stampa per brillantezza dei colori e resistenza nel tempo.

Insegne per aziende, negozi, locali e qualsiasi altra esigenza dei clienti. Al pannello si possono accompagnare innumerevoli possibilità di allestimento con strutture standard o personalizzate, fisse o mobili. La partnership con KD ci permette di produrre prodotti di alta qualità ed eleganza degni dell'Italian Style.

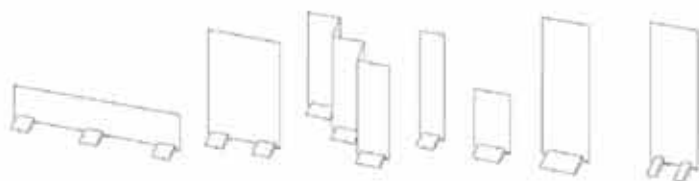
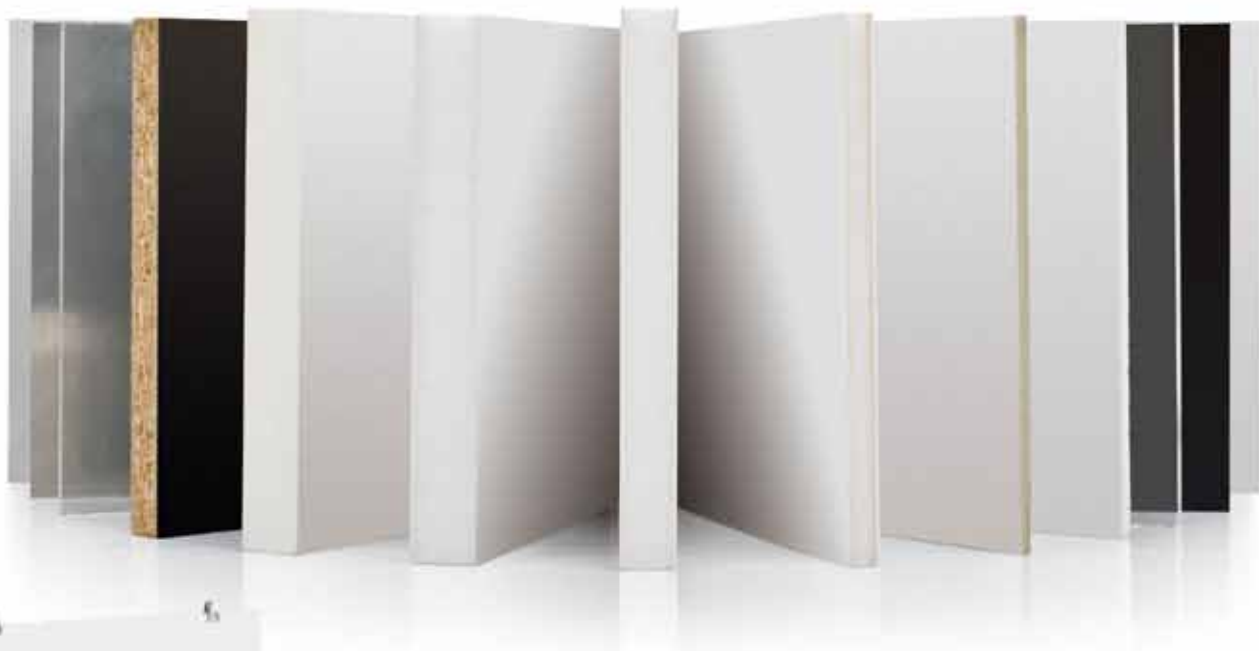

Roll-up

85.100.120 economy

150.180.200.240 economy - extra large



Espositore monofacciale in alluminio con arrotolatore, provvisto di asta posteriore di sostegno riducibile in 3 parti, fra loro collegate tramite corda elastica interna. Base supportata da 2 piedi in alluminio pieno. Fornito con profilo superiore a cerniera, con chiusura a pressione per l'inserimento rapido e sicuro di ogni tipo di materiale con spessore fino a 450 micron. Sacca in Nylon a tracolla inclusa.

Espositore ad uso interno, banner stampato su pvc o canvas poliesteri.



codice	ant 001
nome	roll-up 85
materiale	alluminio
peso	1,9 Kg
grafica	85x200 cm
codice	ant 002
nome	roll-up 100
materiale	alluminio
peso	2,5 Kg
grafica	100x200 cm
codice	ant 003
nome	roll-up 120
materiale	alluminio
peso	2,7 Kg
grafica	120x200 cm



codice	ant 004
nome	roll-up 150
materiale	alluminio
peso	3,4 Kg
grafica	150x200 cm

codice	ant 005
nome	roll-up 180
materiale	alluminio
peso	9,5 Kg
grafica	180x200 cm
codice	ant 006
nome	roll-up 200
materiale	alluminio
peso	10,5 Kg
grafica	200x200 cm
codice	ant 007
nome	roll-up 240
materiale	alluminio
peso	12,5 Kg
grafica	240x200 cm

lux

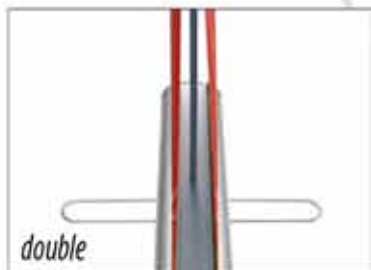

double



gothic

Roll-up

100.120 lux

85.100.120 double

85.100.120 gothic



Il roll-up lux è una struttura che non necessita di piedini esterni, migliorandone l'aspetto estetico. Borsa in nylon di qualità superiore, con imbottitura di protezione e scomparto separato per gli elementi strutturali.

Espositore ad uso interno, banner stampato su pvc o canvas poliestere.



ant 008	codice
roll-up lux 100	nome
alluminio	materiale
4,9 Kg	peso
100x200 cm	grafica
ant 009	codice
roll-up lux 120	nome
alluminio	materiale
5,5 Kg	peso
120x200 cm	grafica

ant 010	codice
roll-up double 85	nome
alluminio	materiale
5 Kg	peso
(2) 85x208 cm	grafica

ant 011	codice
roll-up double 100	nome
alluminio	materiale
5,5 Kg	peso
(2) 100x208 cm	grafica

ant 012	codice
roll-up double 120	nome
alluminio	materiale
6,0 Kg	peso
(2) 120x208 cm	grafica

ant 013	codice
roll-up gothic 85	nome
alluminio	materiale
3,6 Kg	peso
85x200 cm	grafica

ant 014	codice
roll-up gothic 100	nome
alluminio	materiale
4,1 Kg	peso
100x200 cm	grafica

ant 015	codice
roll-up gothic 120	nome
alluminio	materiale
4,6 Kg	peso
120x200 cm	grafica

Roll-up

120.150 intercambiabile extra 3 metri

200 lux extra 3 metri



Il roll-up extra intercambiabile è in alluminio Silver con placche laterali cromate; aste verticali telescopiche, fascette adesive scorrevoli per il fissaggio della grafica, tensionamento del supporto mediante dispositivo esterno con blocco. Sacca di trasporto compresa nel prezzo. Espositore ad uso interno, banner stampato su pvc o canvas poliestere.



3 m
extra tall



3 m
extra tall



1



2



3



4



5



6



7



8

ant 016	codice
roll-up extra 120	nome
alluminio	materiale
9 Kg	peso
120x305 cm	grafica

ant 017	codice
roll-up extra 150	nome
alluminio	materiale
12 Kg	peso
150x305 cm	grafica

ant 018	codice
roll-up extra 200	nome
alluminio	materiale
11 Kg	peso
200x300 cm	grafica

Roll-up

double outdoor 85.100.120

double waterbase 85



Il roll-up Outdoor è concepito per un utilizzo prettamente da esterno, è un roll-up bifacciale in alluminio anodizzato argento. L'asta verticale, che sorregge i banner, presenta sulla parte inferiore una serie di molle in acciaio che, inclinandosi, permette di assorbire l'energia del vento. I piedi, scomponibili, costruiti in metallo pesante e le cromature danno un tocco di eleganza e sobrietà. La stabilità è garantita dall'eccezionale peso di circa kg. 14. Il tutto è contenuto in 2 comode sacche che facilitano le operazioni di trasporto.

Espositori da esterno con stampa UV su banner PVC garantita 4 anni.



codice	ant 019
nome	roll-up outdoor
materiale	alluminio
peso	14 Kg
grafica	85x180 cm

codice	ant 020
nome	roll-up waterbase
materiale	alluminio
peso	14,6 Kg
grafica	85x180 cm

L-Banner

60.75.90.100 mono
90.100 double

80.100 mono extra
80.100 extra double



Espositore bifacciale e monofacciale realizzato in alluminio dotato di asta posteriore di sostegno e coppia di profili per aggancio rapido della stampa.
Borsa in nylon di qualità superiore, con imbottitura di protezione.
Espositore ad uso interno, banner stampato su pvc o canvas poliestere.



two sided



3 m
extra tall
two sided



3 m
extra tall

codice	ant 021
nome	I-banner double 90
materiale	alluminio
peso	3,5 Kg
grafica	(2) 90x200 cm
codice	ant 022
nome	I-banner double 100
materiale	alluminio
peso	4,0 Kg
grafica	(2) 100x200 cm

codice	ant 023
nome	I-banner mono 60
materiale	alluminio
peso	2,5 Kg
grafica	60x180 cm
codice	ant 024
nome	I-banner mono 75
materiale	alluminio
peso	3,0 Kg
grafica	75x200 cm

codice	ant 025
nome	I-banner mono 90
materiale	alluminio
peso	3,0 Kg
grafica	90x200 cm

codice	ant 026
nome	I-banner mono 100
materiale	alluminio
peso	3,5 Kg
grafica	100x200 cm

codice	ant 027
nome	I-banner double extra 80
materiale	alluminio
peso	6 Kg
grafica	(2) 80x300 cm
codice	ant 028
nome	I-banner double extra 100
materiale	alluminio
peso	6,3 Kg
grafica	(2) 100x300 cm

codice	ant 029
nome	I-banner mono extra 80
materiale	alluminio
peso	3,7 Kg
grafica	80x300 cm
codice	ant 030
nome	I-banner mono extra 100
materiale	alluminio
peso	4 Kg
grafica	100x300 cm



Roll-up ^{85.120} magnetic

Roll-up monofacciale in alluminio Silver, con particolari finiture in cromo lucido. Aste verticali sezionate in tre segmenti con elastico di tenuta. Fissaggio della grafica con biadesivo, nella parte inferiore, asta superiore con chiusura a pinza; nella medesima sono alloggiati dei magneti che permettono di agganciare le grafiche in sequenza. Sacca compresa nel prezzo. Espositore ad uso interno, banner stampato su pvc o canvas poliestere.

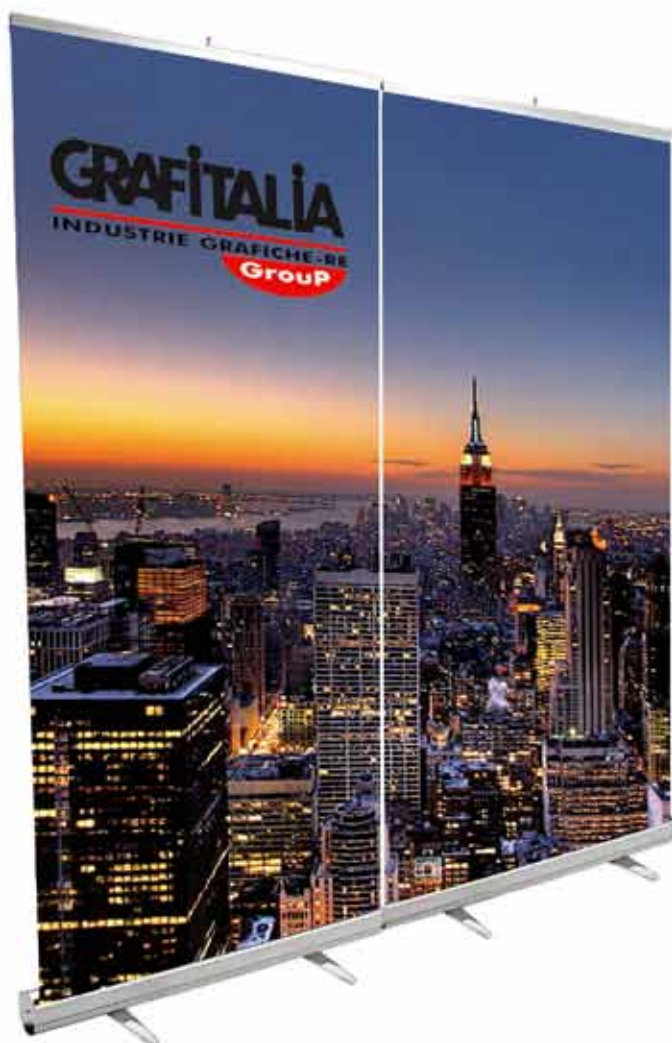

codice	ant 031
nome	Magnetic85
materiale	alluminio
peso	5,6 Kg
grafica	85x205 cm

codice	ant 032
nome	Magnetic120
materiale	alluminio
peso	7,5 Kg
grafica	120x305 cm

L Banner flex wall

Struttura modulare composta da tubolari verticali e barre orizzontali flessibili nella parte anteriore dotate di un meccanismo che consente di renderle curve o dritte. Struttura leggera ma di elevata stabilità per pareti continue grazie all'unione di un numero illimitato di elementi.

Espositore ad uso interno, banner stampato su pvc o canvas poliestere.



configurazione curva

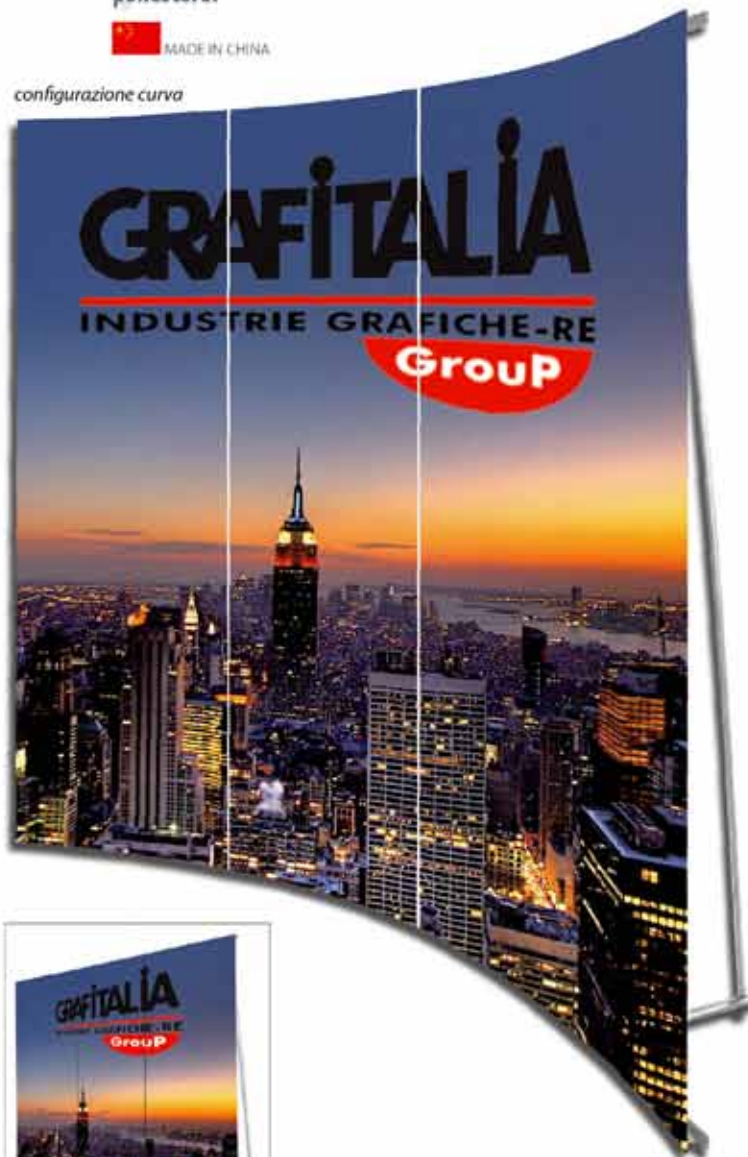

configurazione diritta



codice	ant 033
nome	L banner flex wall
materiale	alluminio
peso	6,68 Kg
grafica	(3) 80x200 cm

X Banner 60.80.150

Sistema espositivo realizzato in fibra di vetro e plastica composto da un sistema ad X comprendente i sostegni per l'aggancio della stampa e l'asta posteriore per l'appoggio a terra. Estrema facilità di sostituzione della grafica.

Dotato di borsa per il trasporto e borsa interna per la grafica. Espositore ad uso interno, banner stampato su pvc o canvas poliestere.



ant 034	codice
X banner 60	nome
fibra di vetro e plastica	materiale
0,70 Kg	peso
60x160 cm	grafica
ant 035	codice
X banner 80	nome
metallo e fibra di vetro	materiale
1,2 Kg	peso
80x200 cm	grafica
ant 036	codice
X banner 150	nome
metallo e fibra di vetro	materiale
2,0 Kg	peso
150x250 cm	grafica

Economy display 60.80.100 100 double

Struttura autoportante in alluminio Silver, composta da base incrociata, stelo verticale sezionato in due segmenti innestabili tra loro e barre orizzontali autodesive. Sacca in tnt compresa nel prezzo.

Espositore ad uso interno, banner stampato su pvc o canvas poliestere.



codice	ant 037
nome	Economy60
materiale	alluminio
peso	1,0 Kg
grafica	60x180 cm
codice	ant 038
nome	Economy80
materiale	alluminio
peso	1,2 Kg
grafica	80x200 cm

codice	ant 039
nome	Economymono60
materiale	alluminio
peso	2,9 Kg
grafica	100x215 cm
codice	ant 040
nome	Economydouble100
materiale	alluminio
peso	3,3 Kg
grafica	100x215 cm

Pop-up tower

magnetic

Pop Up Tower è un totem indipendente e versatile ideale, ad esempio, per esporre messaggi in una reception o in uno stand, in combinazione con altri sistemi. Massima efficacia con il minimo ingombro!
Espositore ad uso interno.



Il pacchetto comprende struttura base Pop Up Tower, guide magnetiche, dispositivo per appendere, salvapannelli e valigetta di trasporto.



codice	ant 041
nome	pop up tower
peso	11,5 Kg



numero di pannelli	3
altezza (mm)	2224
diametro (mm)	643

Pop-up magnetic

Pop Up è uno standard consolidato per la realizzazione di pareti pubblicitarie continue per qualsiasi tipo di evento e presentazione. Pop Up Magnetic presenta poche parti ed è ottimizzato per garantire praticità e risultati perfetti. È disponibile curvo o dritto nelle 3 versioni, basic - travel - premium. Espositore ad uso interno.



POP UP MAGNETIC PACCHETTO BASIC

Creato per chi non deve trasportare spesso l'espositore ma preferisce lavorarlo in un unico posto.

Il pacchetto include: in struttura, la base magnetica (maglie), aggancio e guaina per i pannelli, la base magnetica di 20 m, il set di ruote (cassa di colore verde) e il modo di poter assemblare anche i pannelli.

POP UP MAGNETIC PACCHETTO TRAVEL

Creato per chi viaggia molto ed ha bisogno di un sistema leggero e facile da trasportare.

Il pacchetto include: in struttura, la base magnetica (maglie), aggancio e guaina per i pannelli, la base magnetica di 20 m, il set di ruote (cassa di colore verde) e il modo di poter assemblare anche i pannelli.

POP UP MAGNETIC PACCHETTO PREMIUM

Creato per chi utilizza l'espositore in luoghi diversi e vuole un sistema speciale. La cassa di trasporto si può smontare e trasformare in modo facile e veloce in un bancone.

Il pacchetto include: in struttura, la base magnetica (maglie), aggancio e guaina per i pannelli, la base magnetica di 20 m, il set di ruote (cassa di colore verde) e il modo di poter assemblare anche i pannelli.



Pratica cassa per il trasporto che si trasforma rapidamente in un elegante bancone. Due in uno!



Quando è ripiegato, Pop Up occupa uno spazio minimo.



La cassa per il trasporto presenta un design intelligente con ruote e pratiche maniglie per la massima mobilità.



I singoli Pop Up son tra loro componibili permettendo di creare eleganti soluzioni.

	DRITTO		
basic	-	ant 042	ant 043
travel	ant 044	ant 045	ant 046
premium	ant 047	ant 048	ant 049
	CURVO		
basic	-	ant 050	ant 051
travel	ant 052	ant 053	ant 054
premium	ant 055	ant 056	ant 057

Pop-up soft image



Grazie ad una struttura intelligente "tutto-in-uno" e al suo peso ridotto, il sistema è facile da trasportare.

Utilizzando Soft Image con una stampa in tessuto è possibile realizzare una grande parete pubblicitaria con estrema rapidità e facilità. Grazie al peso totale ridotto, il sistema è facile da spostare.

Espositore ad uso interno.



La struttura è dotata di bloccaggio a scatto.



L'immagine si fissa con un pratico nastro in velcro. Si può esporre l'immagine solo frontalmente oppure davanti e sui lati.



Tutti i sistemi Soft Image sono provvisti di attacchi laterali per espandere l'immagine anche oltre i montanti.



codice	ant 058	ant 059	ant 060	ant 061
dimensioni delle finestre	2x3	3x3	4x3	5x3
larghezza (mm)	1510	2240	2970	3700
altezza (mm)	2240	2240	2240	2240
profondità (mm)	320	320	320	320
peso, sistema	15,0 Kg	17,5 Kg	20,0 Kg	22,5 Kg



Kaval

Questo espositore con cornice apri-chiudi è ideale per chi ha bisogno di cambiare messaggio in continuazione. Quindi tutti i vantaggi dell'espositore con insieme quelli delle cornici klik-klak. Le applicazioni sono le classiche dell'espositore a cavalletto, le misure sono quelle della grafica cm 50x70, cm 70x100 e cm 100x140. L'espositore Kaval ha un fondale in plastica antigraffio e sul fronte una protezione antiriflesso. L'espositore può essere fornito completo di stampa.



ant 062	codice
kaval 50x70	nome
7 Kg	peso
50x70 cm	grafica
ant 063	codice
kaval 70x100	nome
10 Kg	peso
70x100 cm	grafica
ant 064	codice
kaval 100x140	nome
14,5 Kg	peso
100x140 cm	grafica

Al-Poster

Al-poster è caratterizzato dall'estrema facilità di uso grazie alla cornice di tipo click-clack, dotato di protezione antiriflesso in PVC che protegge il poster dagli effetti della luce. I gancli in metallo consentono il fissaggio a parete. L'espositore può essere fornito completo di stampa.



codice	ant 065
nome	al-poster 50x70
materiale	alluminio
peso	3 Kg
grafica	50x70 cm

codice	ant 066
nome	al-poster 70x100
materiale	alluminio
peso	5 Kg
grafica	70x100 cm

Cornici a molla

Cornice leggera in alluminio anodizzato per il fissaggio di poster con molle più pinze da appendere a parete o sospesi, in optional kit ventose per il fissaggio su vetrina. Prodotto da montare, consegnato in kit di montaggio. L'espositore può essere fornito completo di stampa.



codice	ant 067	ant 068	ant 069	ant 070	ant 071	ant 072	ant 073
misura poster	21x29,7	29,7x42	35x50	42x59,4	50x70	59,4x84,1	70x100
misura cornice	29x37,7	37,7x50	45x60	52x69,4	60x80	69,4x94,1	80x110
ant 073 ven	numero 4 ventose per vetrine						

Kaval outdoor

Disponibile in diversi formati. Angoli con taglio a 45°. Dopo la chiusura dei profili la guarnizione all'interno dello Kaval Outdoor lo rende resistente all'acqua. Semplice apertura grazie ai suoi profili a scatto. Struttura bifacciale munita di molle in acciaio antiruggine. Ideale per uso esterno. Adatto in condizioni climatiche impervie. Alta protezione per il poster contenuto al suo interno. Le sue lunghe basi danno alla struttura una sicura stabilità. Fondo robusto per uso esterno. **Espositore ad uso esterno.** L'espositore può essere fornito completo di stampa.



100% WATERPROOF



codice art.	formato (x - y)	formato poster	H1	peso	X1	D1
ant 074	492x666 mm	420x594 mm	1010 mm	10,200 kg	554 mm	900 mm
ant 075	666x913 mm	594x841 mm	1150 mm	14,100 kg	728 mm	1050 mm
ant 076	913x1261 mm	841x1171 mm	1500 mm	19,800 kg	975 mm	1400 mm
ant 077	572x772 mm	500x700 mm	1010 mm	12,250 kg	634 mm	900 mm
ant 078	772x1072 mm	700x1000 mm	1310 mm	17,500 kg	834 mm	1240 mm
ant 079	1072x1472 mm	1000x1400 mm	1710 mm	25,750 kg	1134 mm	1600 mm
ant 080	580x834 mm	508x762 mm	1072 mm	13,000 kg	642 mm	900 mm
ant 081	834x1088 mm	762x1016 mm	1326 mm	18,500 kg	896 mm	1240 mm
ant 082	1088x1596 mm	1016x1524 mm	1834 mm	27,500 kg	1150 mm	1600 mm

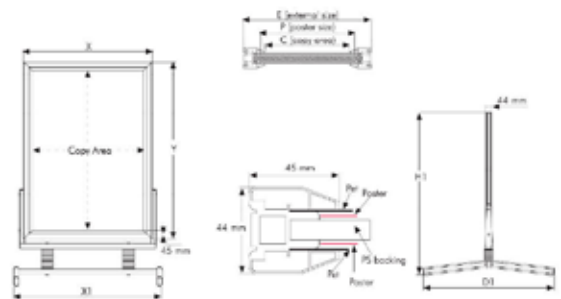
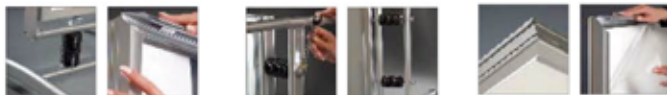

Kaval waterbase

La base riempibile raggiunge i 20 kg/33 kg a seconda dei formati. La base stessa è fornita con con antigelo industriale al fine di evitare rotture da congelamento e con ruote per facile spostamento. Ideale per uso esterno. Adatto in condizioni climatiche impervie. Alta protezione per il poster contenuto al suo interno. Le sue lunghe basi danno alla struttura una sicura stabilità. Fondo robusto per uso esterno. **Espositore ad uso esterno.** L'espositore può essere fornito completo di stampa.



codice art.	formato (x - y)	formato poster	H1	peso
ant 083	462x666 mm	420x594 mm	975 mm	8,300 kg
ant 084	666x913 mm	594x841 mm	1220 mm	12,100 kg
ant 085	913x1261 mm	841x1189 mm	1600 mm	18,300 kg
ant 086	572x772 mm	500x700 mm	1080 mm	9,500 kg
ant 087	772x1072 mm	700x1000 mm	1415 mm	15,000 kg
ant 088	1072x1472 mm	1000x1400 mm	1835 mm	20,500 kg
ant 089	580x834 mm	508x762 mm	1140 mm	9,950 kg
ant 090	834x1088 mm	762x1016 mm	1430 mm	16,000 kg
ant 091	1088x1596 mm	1016x1524 mm	1960 mm	22,800 kg

100% WATERPROOF

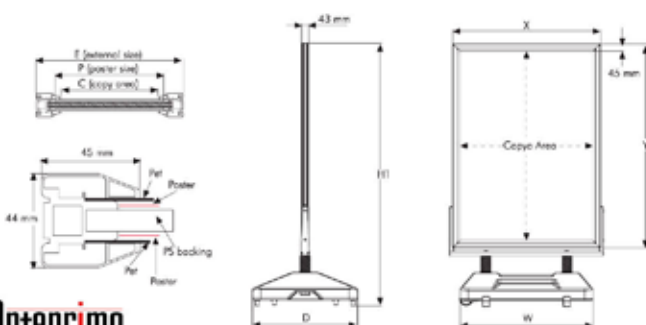

Waterbase sign



Modello a cavalletto

Modello a racchetta

Grazie alla sua resistenza trova spazio all'interno di parcheggi e zone pedonali con spazi ridotti ed ingressi di negozi. Riempibile con acqua o sabbia per una maggiore stabilità. Fornito in colore grigio RAL 9006. Struttura fornita singola non assemblata. Base con antigelo industriale per evitare rotture da congelamento. Non necessita di attrezzi per il montaggio. Espositore ad uso esterno. L'espositore può essere fornito completo di stampa.



ant 092	codice
Cavalletto	nome
12 Kg	peso
336x385 mm	grafica
ant 093	codice
Racchetta	nome
7,5 Kg	peso
327x587 mm	grafica

Kaval sign

Stabile e pesante espositore bifacciale. Protezione in PVC con bordi magnetici. Disponibile nei formati 500x700 mm e 700x1000 mm. Ideale per uso esterno. Prodotto assemblato ed imballato singolo. Non necessita di strumenti per il posizionamento. Struttura pesante con estrema stabilità. Disponibile lo spazio per il logo. Facile sostituzione del poster. Verniciatura a polvere se richiesta. Fornito standard nei colori bianco, grigio e nero. Espositore ad uso esterno. L'espositore può essere fornito completo di stampa.



codice art.	formato poster	A	B	H	peso
ant 094	420x594 mm	500 mm	700 mm	1065 mm	12,700 kg
ant 095	594x841 mm	674 mm	900 mm	1410 mm	18,500 kg
ant 096	500x700 mm	580 mm	700 mm	1150 mm	15,000 kg
ant 097	700x1000 mm	780 mm	1000 mm	1630 mm	20,000 kg
ant 098	508x762 mm	588 mm	850 mm	1220 mm	13,000 kg
ant 099	762x1016 mm	842 mm	1000 mm	1630 mm	18,500 kg

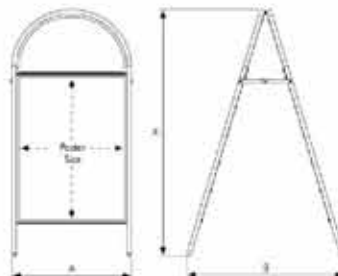

Waterbase poster

Grafica permanente 500x700 mm. Fornito con ruote e perimetro magnetico dà alla struttura una notevole resistenza in condizioni climatiche difficili. Facile e veloce sostituzione del poster. Peso della base 26 kg. Espositore ad uso esterno. L'espositore può essere fornito completo di stampa.

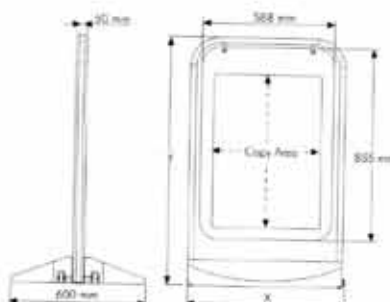

ant 100	codice
Waterbase poster	nome
12,250 Kg	peso
48x68 cm	grafica



Banner wall maxi

Struttura porta banner bifacciale di generose dimensioni, fornita in kit di montaggio con combinazione di barre di alluminio e base cave, riempibili all'occorrenza. Con un sistema di molle, che tensionano il banner, la struttura può alloggiare 2 banner di dimensioni 570x240 cm. Il tutto è contenuto da 2 comode sacche.

Espositori da esterno con stampa UV su banner PVC garantita 4 anni.



ant 101	codice
Wall maxi	nome
39 Kg	peso
570x240 cm	grafica

Banner wall

Banner stand è una struttura fornita in kit di montaggio e combina un set di barre in alluminio e due basi cave, riempibili, in materiale plastico. Grazie ad un ingegnoso sistema di molle, Banner stand può contenere fino a due banner di dimensioni 240x245 cm. L'assemblaggio del tutto è molto semplice, in pochi minuti potrete realizzare un display di generose dimensioni. Adatto per usi sia da interno che da esterno, prestando particolare attenzione al vento. Le due sacche in dotazione facilitano le operazioni di trasporto.



ant 102	codice
Wall	nome
19 Kg	peso
240x245 cm	grafica



Totem in alluminio



Struttura essenziale e lineare in alluminio anodizzato argento, con pannello in pvc espanso di spessore 5 mm; facile da montare e smontare e quindi riutilizzabile. Disponibile nelle misure standard ed a richiesta anche in misure particolari, per la sua semplicità può essere usato in versione monofacciale e bifacciale, in entrambi i casi il modello non cambia. Sono disponibili in quattro versioni di piedi diversi. **L'espositore può essere fornito completo di stampa.**

codice art.	formato poster	codice art.	formato poster
ant 103	Totem alluminio piede Dibond dim. cm. 60x200	ant 113	Totem alluminio piede tubo quadro dim. cm. 60x200
ant 104	Totem alluminio piede Dibond dim. cm. 70x200	ant 114	Totem alluminio piede tubo quadro dim. cm. 70x200
ant 105	Totem alluminio piede Dibond dim. cm. 80x200	ant 115	Totem alluminio piede tubo quadro dim. cm. 80x200
ant 106	Totem alluminio piede Dibond dim. cm. 100x200	ant 116	Totem alluminio piede tubo quadro dim. cm. 100x200
ant 107	Totem alluminio piede Dibond dim. cm. 150x200	ant 117	Totem alluminio piede tubo quadro dim. cm. 150x200
ant 108	Totem alluminio piede Perspex dim. cm. 60x200	ant 118	Totem alluminio piede mezzaluna dim. cm. 60x200
ant 109	Totem alluminio piede Perspex dim. cm. 70x200	ant 119	Totem alluminio piede mezzaluna dim. cm. 70x200
ant 110	Totem alluminio piede Perspex dim. cm. 80x200	ant 120	Totem alluminio piede mezzaluna dim. cm. 80x200
ant 111	Totem alluminio piede Perspex dim. cm. 100x200	ant 121	Totem alluminio piede mezzaluna dim. cm. 100x200
ant 112	Totem alluminio piede Perspex dim. cm. 150x200	ant 122	Totem alluminio piede mezzaluna dim. cm. 150x200

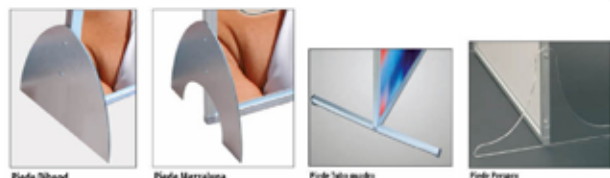

Piedistallo tondo

È una base che può contenere grafiche applicate su pannelli leggeri di spessori mm. 10-15-20 (tipo kapa, piuma o similari). Così si creano dei totem bifacciali, oppure monofacciali da montare e smontare in un attimo. Ideale all'interno di fiere, negozi, centri commerciali e manifestazioni varie. È realizzato in Perspex o Pvc ed è disponibile di forma circolare. Due le misure disponibili: base cm 38 e cm 50. **L'espositore può essere fornito completo di stampa.**



Sceda tecnica piedistallo tondo 10 mm.		Sceda tecnica piedistallo tondo 15 mm.		Sceda tecnica piedistallo tondo 20 mm.	
codice art.	descrizione	codice art.	descrizione	codice art.	descrizione
ant 123	Tondo in Perspex trasp. diam. cm. 50	ant 129	Tondo in Perspex trasp. diam. cm. 50	ant 135	Tondo in Perspex trasp. diam. cm. 50
ant 124	Tondo in Perspex trasp. diam. cm. 38	ant 130	Tondo in Perspex trasp. diam. cm. 38	ant 136	Tondo in Perspex trasp. diam. cm. 38
ant 125	Tondo in Forex bianco diam. cm. 50	ant 131	Tondo in Forex bianco diam. cm. 50	ant 137	Tondo in Forex bianco diam. cm. 50
ant 126	Tondo in Forex bianco diam. cm. 38	ant 132	Tondo in Forex bianco diam. cm. 38	ant 138	Tondo in Forex bianco diam. cm. 38
ant 127	Tondo in Forex nero diam. cm. 50	ant 133	Tondo in Forex nero diam. cm. 50	ant 139	Tondo in Forex nero diam. cm. 50
ant 128	Tondo in Forex nero diam. cm. 38	ant 134	Tondo in Forex nero diam. cm. 38	ant 140	Tondo in Forex nero diam. cm. 38



Portapannelli

Efficace sistema per tenere dritto un pannello. Composto da 2 piedini in Plex trasparente da mm. 10, lucido brillante in due versioni. La prima versione a mezzaluna tiene il pannello dritto, mentre nella seconda versione che è triangolare, il pannello è leggermente inclinato indietro di circa 6-7 gradi. Entrambe le versioni sono disponibili con una spaziatura di contenimento da mm. 5-10-15-20. Si usa soprattutto nei negozi per mettere in evidenza marche di prodotti oppure sui banconi per pubblicità da banco. **L'espositore può essere fornito completo di stampa.**

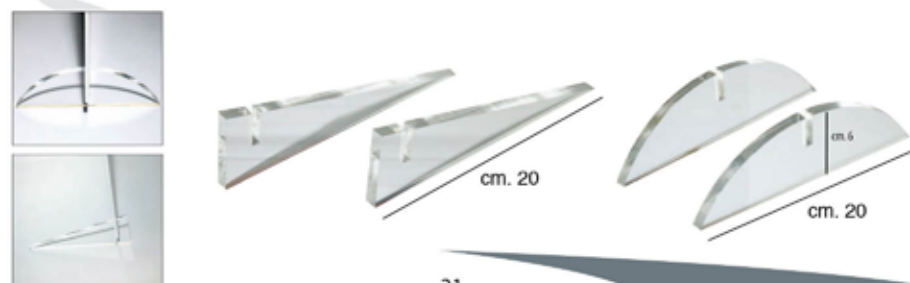

codice art.	descrizione
ant 141	Portapannelli a mezzaluna per il 5 mm.
ant 142	Portapannelli a mezzaluna per il 10 mm.
ant 143	Portapannelli a mezzaluna per il 15 mm.
ant 144	Portapannelli a mezzaluna per il 20 mm.
ant 145	Portapannelli triangolare per il 5 mm.
ant 146	Portapannelli triangolare per il 10 mm.
ant 147	Portapannelli triangolare per il 15 mm.
ant 148	Portapannelli triangolare per il 20 mm.

Desk-stand



Il pacchetto standard di Stand Up comprende struttura base, piano di lavoro in faggio, ripiano interno e borsa a tracolla di trasporto imbottita in nylon. L'espositore può essere fornito completo di stampa.



ant 149	codice	ant 150	codice
diamante	nome	quadro	nome
alluminio/legno	materiale	alluminio/legno	materiale
15 Kg	peso	10 Kg	peso
121x106x50 cm	grafica	79x106x37 cm	grafica



Al-banco

Il nuovo Al Banco è decorabile sui tre lati e sul piano superiore in PVC nero. E' già assemblato, basta solo applicare le grafiche per l'utilizzo. E' richiudibile quindi il suo ingombro diventa minimo. Utilizzabile per tutte le occasioni, offre la possibilità di creare una postazione che nel retro consente la sistemazione di materiale di propaganda. Le misure per la grafica sono: Frontale cm 90,5 x 86,5 (bxh); Laterale cm 37,5 x 86,5 (bxh).

Per i più esigenti in optional è possibile avere una comoda sacca in nylon tessuto per facilitarne il trasporto.

L'espositore può essere fornito completo di stampa.



ant 151	codice
banco	nome
alluminio e PVC	materiale
14 Kg	peso
100x95x9 cm	grafica



ant 152	codice
sacca	nome
tessuto	materiale



Wall-up

Sistema espositivo modulare avvolgibile composto da pali di sostegno verticali allungabili, elementi orizzontali che contengono la grafica autoavvolgente e basi rotonde. Tutti gli elementi sono contenuti in pratiche borse per un agevole trasporto. Ogni modulo è disponibile in larghezza 100 o 150 o 200 cm, con un'altezza regolabile in 4 posizioni 112, 158, 208-300 cm. Il modulo di base è una U composta da due basi rotonde, due pali verticali, un elemento orizzontale. Alla U di partenza è possibile agganciare un numero pressoché infinito di L, ciascuna composta da una base rotonda, un palo verticale, un elemento orizzontale.

In questo modo è possibile realizzare strutture unitarie e continue che possono assumere forme diverse, anche non lineari. Si possono anche comporre strutture "a quadrato" per delimitare stand, reception, info point etc.

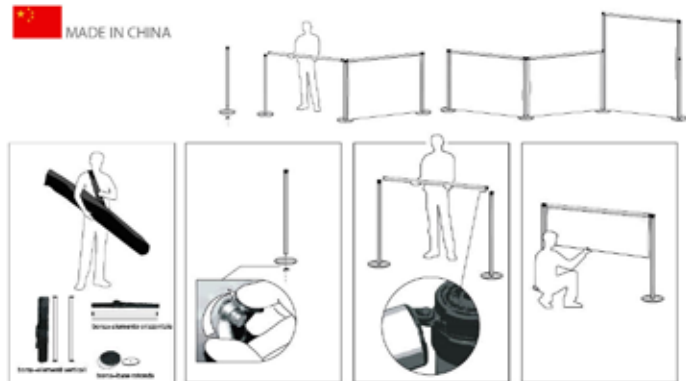

codice	ant 153
nome	rail banner L 100
materiale	alluminio
peso	7,75 Kg
grafica	100xmax200 cm

codice	ant 154
nome	rail banner U 100
materiale	alluminio
peso	13,5 Kg
grafica	100xmax200 cm

codice	ant 155
nome	rail banner L 150
materiale	alluminio
peso	13,3 Kg
grafica	150xmax200 cm

codice	ant 156
nome	rail banner U 150
materiale	alluminio
peso	21,4 Kg
grafica	150xmax200 cm

codice	ant 157
nome	rail banner L 200
materiale	alluminio
peso	19,3 Kg
grafica	200xmax200 cm

codice	ant 158
nome	rail banner U 200
materiale	alluminio
peso	27,4 Kg
grafica	200xmax200 cm

codice	ant 159
nome	rail banner U 100 extra
materiale	alluminio
peso	15,9 Kg
grafica	100xmax300 cm

codice	ant 160
nome	rail banner L 100 extra
materiale	alluminio
peso	9,9 Kg
grafica	100xmax300 cm

codice	ant 161
nome	rail banner U 150 extra
materiale	alluminio
peso	23,8 Kg
grafica	150xmax300 cm

codice	ant 162
nome	rail banner L 150 extra
materiale	alluminio
peso	15,9 Kg
grafica	150xmax300 cm

codice	ant 163
nome	rail banner U 200 extra
materiale	alluminio
peso	29,8 Kg
grafica	200xmax300 cm

codice	ant 164
nome	rail banner L 200 extra
materiale	alluminio
peso	21,7 Kg
grafica	200xmax300 cm



Pennone per bandiere realizzato con una robusta struttura in tubolare di alluminio regolabile in altezza. Dotato di una base in materiale plastico da riempire con sabbia per creare una stabile zavorra. La base si piega in due per essere riposta nella borsa e occupare il minimo spazio. Il palo può raggiungere un'altezza massima di 5 m ma può essere fissato anche ad altezze inferiori. È possibile montare bandiere fino a 116x420 m.



Super flag Bi-super flag Tri-super flag



codice	ant 165
nome	super flag
materiale	alluminio
peso	14,3 Kg
grafica	116x420 cm

codice	ant 166
nome	bi-super flag
materiale	alluminio
peso	19,1 Kg
grafica	(2x) 110x400 cm

codice	ant 167
nome	tri-super flag
materiale	alluminio
peso	18,8 Kg
grafica	(3x) 110x400 cm

Flag

terra, curva, goccia

Il kit è composto da:
un'asta flessibile in vetroresina, borsa per il trasporto,
una o più basi a scelta.

 MADE IN CHINA



base a X con zavorra



supporto vite



base per auto



Super Flag "terra"



Flag "curva"



Flag "goccia"

codice	ant 169	ant 170	ant 171
nome	goccia 260	goccia 350	goccia 400
peso	2,8 Kg	3 Kg	3,2 Kg
grafica	Dima fornita		

codice	ant 172	ant 173	ant 174
nome	curva 300	curva 360	curva 450
peso	2,8 Kg	3 Kg	3,2 Kg
grafica	Dima fornita		

codice	ant 168
nome	super flag terra
materiale	alluminio e plastica
peso	14,3 Kg
grafica	116x420 cm

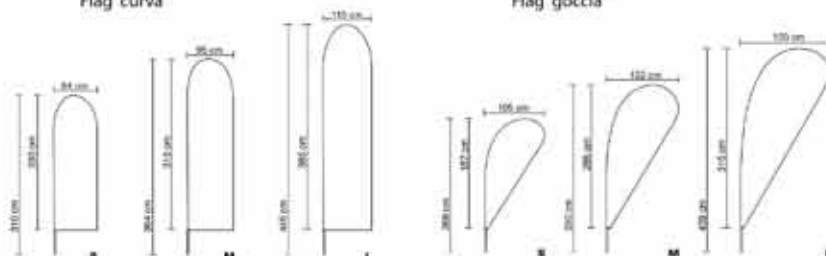

Profili Quadro

Profili per strutture componibili composte da un sistema di tubolari a sezione quadra da mm.25 in alluminio anodizzato argento. Grazie alla larga gamma di profili e giunti, è possibile comporre molteplici strutture tridimensionali con la semplicità dell'assemblaggio; infatti è necessario il solo utilizzo di un martello, per dar forma alle vostre idee. Il sistema permette infatti la migliore e più rapida componibilità degli elementi, offrendo la massima tenuta e solidità. Ogni costruzione, sulla quale sono sempre possibili modifiche e aggiunte, è smontabile e di minimo ingombro. I profili sono disponibili in varie tipologie e misure.

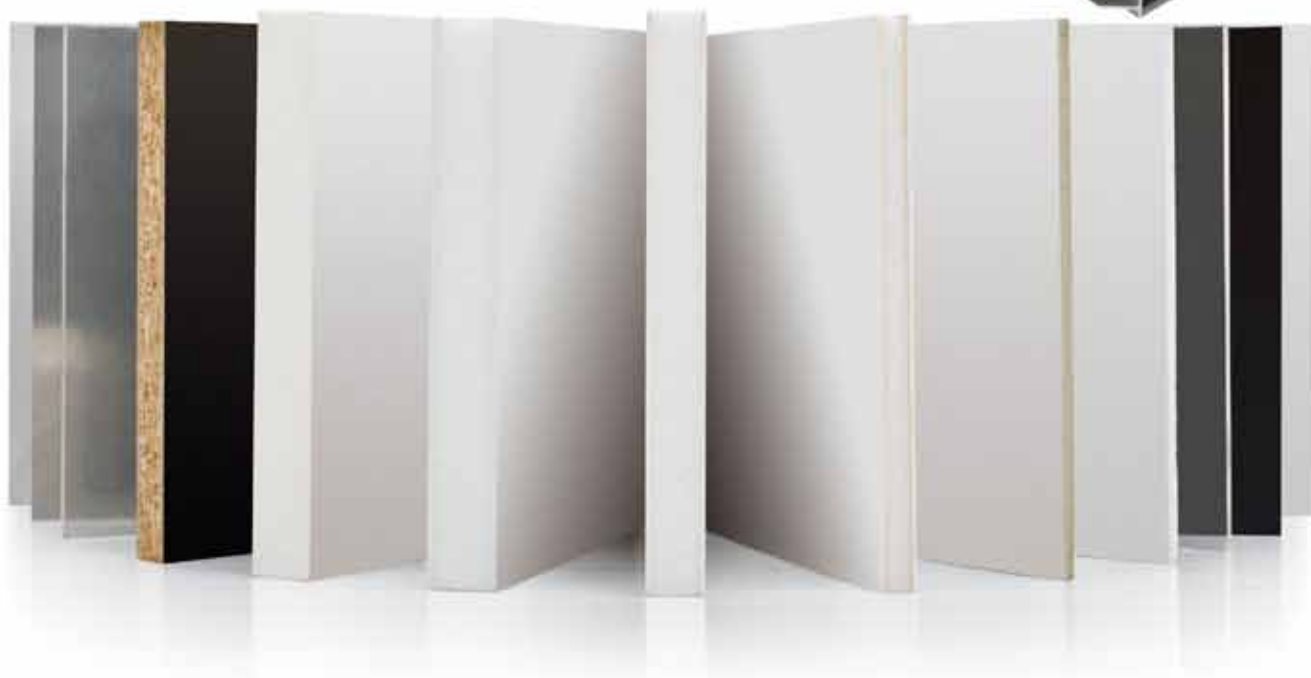

SEZIONE



KUNSTDÜNGER

Pixquick®

MADE IN EU design by KD



Pixquick è ideale come espositore da banco o da parete, è a prova di polvere e non ha cornici laterali che impediscano la corretta visione dell'informazione. Si può aprire da entrambi i lati, semplicemente spostando il pannello frontale o togliendolo completamente: basta una leggera pressione sugli angoli.

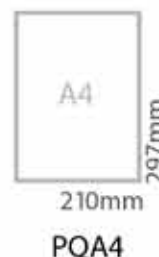

Magic wall

horizontal/vertical series

MADE IN EU design by KD

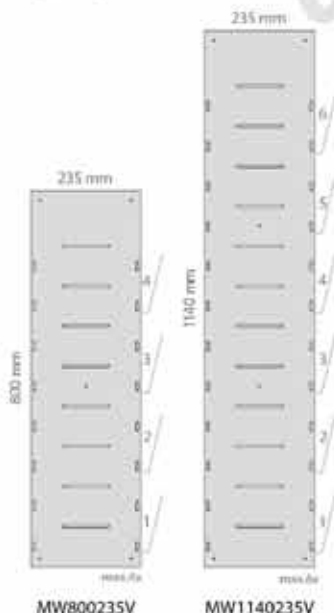

MW170910H



MW1701360H

Magic wall si fissa a parete in un batter d'occhio con il pratico set di montaggio; grazie agli accessori della linea magic potete configurare magic wall come preferite. Facili da montare e smontare, sono disponibili porta informazioni, porta cataloghi o riviste, porta cd, lavagne magnetiche e scaffali portaoggetti in acrilico o in metallo; elegante completamente per l'ufficio o l'abitazione.

Sono utilizzabili tutti gli accessori della linea Magic Zip (pag. 48).



Binario dacapo in alluminio anodizzato color argento a due funzioni: profilo per agganciare tasche portadepliant in formato A4, A5 e A6 o binario per inserire fogli singoli. Disegni, offerte, progetti e appunti rimangono visibili al loro posto grazie alla speciale struttura di dacapo.

codice profilo		
1	DCR500	500 mm
2	DCR1000	1000 mm
3	DCR1500	1500 mm
4	DCR2000	2000 mm

codice contenitore		
1	DCTA6	A6
2	DCTA5	A5
3	DCTA4	A4

Dacapo

MADE IN EU design by KD

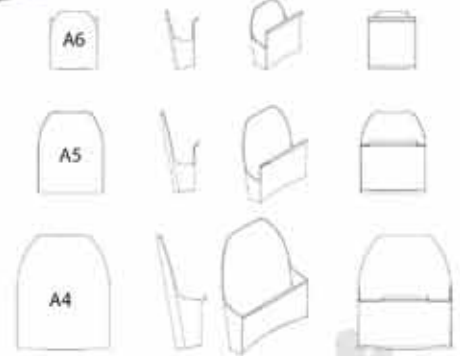

Liftboy

MADE IN EU design by KD

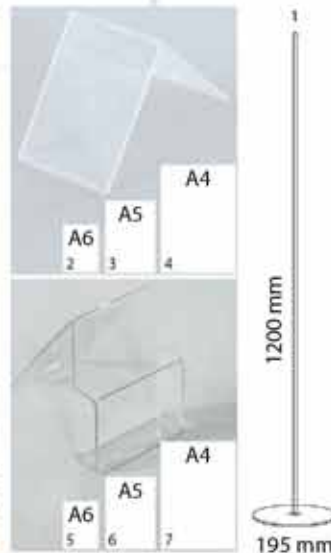

codice		
1	LB1200195GR	stelo in metallo
2	LBA6	poster pocket A6
3	LBA5	poster pocket A5
4	LBA4	poster pocket A4
5	LBPPA6	brochure tray A6
6	LBPPA5	brochure tray A5
7	LBPPA4	brochure tray A4

Liftboy è una struttura a stelo dove si inseriscono porta informazioni nei formati più comuni. L'altezza e la disposizione sono a libera scelta. Liftboy è il display per informazioni intelligente adatto anche ad eleganti indicazioni di prezzi e a veloci informazioni sul prodotto.

Swift

MADE IN EU design by KD



Swift è un espositore da terra autoportante composto da un'asta telescopica, una base rotonda e un pixquick A4 o A5, che vi permette di esporre in modo elegante fogli singoli senza cornici laterali ed a prova di polvere.

codice		
1	PQSWIFT	stelo in metallo
2	PQNA5	pixquick A5 for swift
3	PQNA4	pixquick A6 for swift



Anteprima
servizi di assistenza s.r.l.

Wing

MADE IN EU design by KD

Wing vi entusiasmerà grazie alla sua leggerezza ed al suo aspetto elegante, che lo rendono ideale per ogni presentazione ed informazione. Tutti i modelli sono personalizzabili, è perfetto per l'esposizione di fogli singoli, grazie ad un supporto senza cornici laterali e a prova di polvere. Comprensivo di anellini in silicone e agganci in alluminio anodizzato, è disponibile nei formati A4 e US letter.

	codice	
1	WING990COTR	wing corpo
2	WING990PQTR	wing pixquick
3	WING990TR	wing, elastici

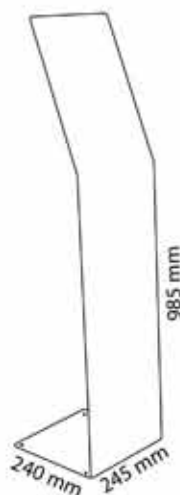

Velo

MADE IN EU design by KD

Velo, formato da due parti, si monta in un batter d'occhio. Fornito di distanziatori color argento satinato, combinati con elastici trasparenti, è ideale per esporre cataloghi in DIN A4 e, grazie al divisore in acrilico, anche due formati DIN A6.

Sono utilizzabili tutti gli accessori della linea Magic Zip (pag. 48).



	codice	
1	VELOAACO	velo corpo
2	VELOAA	velo + 2 elastici

Velo Magic

MADE IN EU design by KD

Il pannello velo è dotato di tutte le fessure laterali tipiche della linea magic.

Sono utilizzabili tutti gli accessori della linea Magic Zip (pag. 48).

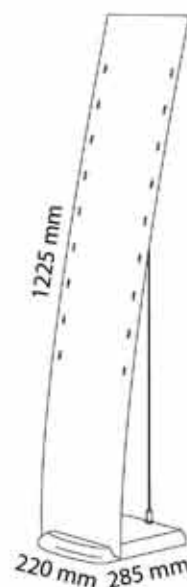

	codice	
	VMA165AA	velo magic



Mosquito

MADE IN EU design by KD

Mosquito è la soluzione migliore per l'impiego mobile; grazie ai suoi 2 profili di alluminio che, combinati con tessuto trasparente, fanno risparmiare peso e volume. Dopo averlo estratto dalla pratica borsa per il trasporto, mosquito è pronto per l'utilizzo. L'asta telescopica facilita il montaggio dell'espositore. Due versioni, rispettivamente con 4 e 8 tasche in formato DIN A4. Borsa per il trasporto inclusa.

MOSN04	codice
MOSQUITO 4	nome
alluminio tessuto	materiale
1,50 Kg	peso
4 x A4	grafica
MOSN08	codice
MOSQUITO 8	nome
alluminio tessuto	materiale
1,70 Kg	peso
8 x A4	grafica

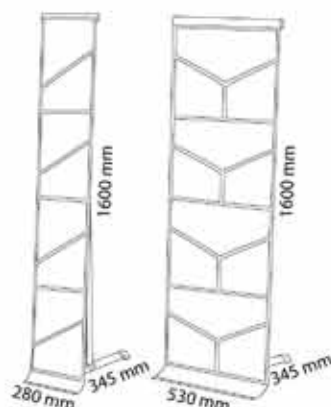

Solid zip

MADE IN EU design by KD



Solid zip offre tutti i vantaggi di un espositore autoportante mantenendo le caratteristiche di leggerezza e facilità nel montaggio e durante il trasporto. Le 4 tasche A4 sono in policarbonato trasparente antiurto. La struttura dell'espositore è in alluminio anodizzato.

SOZ165AL	codice
SOLID ZIP	nome
alluminio anodizzato	materiale
4,80 Kg	peso
4 A4	grafica

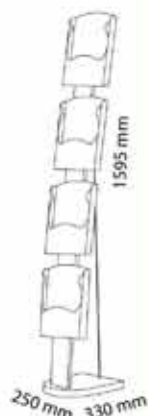

Sailzip

MADE IN EU design by KD

Sailzip offre una vasta gamma di combinazioni, facile e veloce da montare, la stuttura è tenuta in tensione grazie al cavo in inox e alla chiusura autobloccante di sicurezza.

Sono utilizzabili tutti gli accessori della linea Magic Zip (pag. 48).

SAIL165AA	codice
BASE SAILZIP	nome
alluminio	materiale
3,00 Kg	peso
A3-A4-700x500	grafica

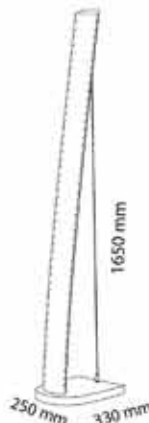

Anteprima
servizi di progettazione s.r.l.

Maginfo soistes

MADE IN EU design by KD

Maginfo nasce dalla combinazione di una cornice magnedoor con due o tre tasche portacataloghi in polycarbonato su una struttura soistes. Per il cambio di informazioni basta sollevare il foglio protettivo flessibile. I portacataloghi vengono semplicemente agganciati al pannello in alluminio anodizzato.

SOMIA700500	codice
MAGINFO	nome
alluminio anodizzato	materiale
13,7 Kg	peso
500x700	grafica

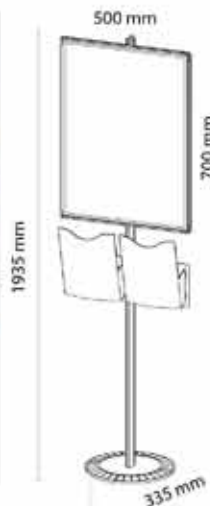

Stopinfo soistes

MADE IN EU design by KD

Display per informazioni stabile e sicuro, con tasca portaposter fronte retro in acrilico trasparente, grazie alla chiusura con calamita, il cambio delle informazioni è semplice e possibile in ogni momento. La struttura dell'espositore è in alluminio anodizzato.

STIF700500	codice
STOPINFO	nome
alluminio anodizzato	materiale
SODB300	codice
DISPLAY BAR	nome
alluminio anodizzato	materiale

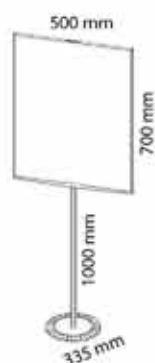

Bigflash soistes

MADE IN EU design by KD

Bigflash ha 10 ripiani in polycarbonato per prospetti in formato A4. I ripiani possono essere montati parallelamente oppure sfasati.

BFL170AL	codice
BIGFLASH	nome
alluminio	materiale
11,7 Kg	peso
A4	grafica

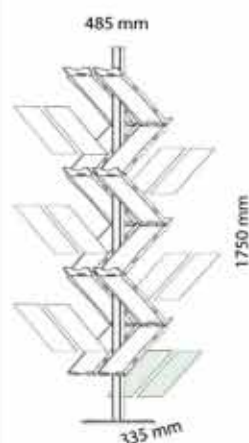

Magica soistes

MADE IN EU design by KD

Magica soistes è una composizione formata da 4 tasche magic in policarbonato e da un porta poster pixquick in formato A4. Gli accessori si agganciano semplicemente alle fessure laterali del pannello, in alluminio anodizzato color argento, e si possono cambiare e posizionare a proprio piacimento.

Sono utilizzabili tutti gli accessori della linea Magic Zip (pag. 48).

SOMA1930SET	codice
MAGICA	nome
alluminio anodizzato	materiale
12 Kg	peso
A4	grafica



Palo soistes

MADE IN EU design by KD

Palo è un espositore da terra autoportante composto da 8 ripiani in formato A4. I ripiani in acrilico sono regolabili in altezza e in quattro gradi di inclinazione.

SOPA8A4	codice
PALO	nome
alluminio anodizzato	materiale
12 Kg	peso

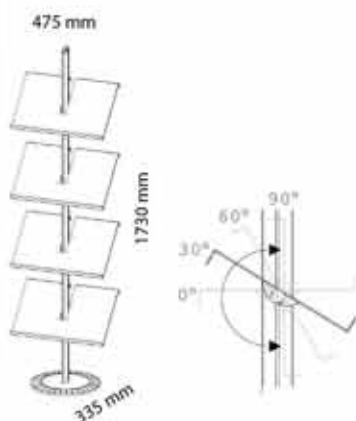

Compact soistes

MADE IN EU design by KD

Compact è il display autoportante per tre o quattro ripiani A4, per tutte le vostre presentazioni di depliant. I ripiani sono inclinabili in quattro posizioni e possono essere regolati in altezza sul profilo a proprio piacimento.

SOCC3A4	codice
COMPACT	nome
alluminio	materiale
SOCC4A4	codice
COMPACT	nome
alluminio	materiale

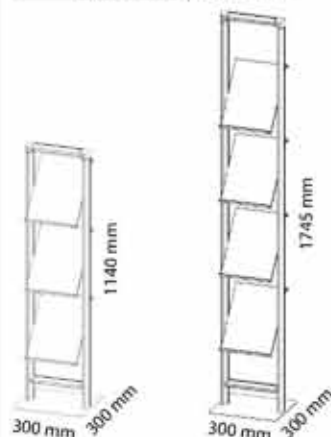

Anteprima
SERVIZIO DI PRODOTTORE S.p.A.

Wallmate soistes

MADE IN EU design by KD

Wallmate è la scelta ideale per una presentazione a parete. I tre ripiani in acrilico satinato offrono infatti ampi spazi di esposizione e sono adatti a contenere deplianti, cataloghi, ma anche libri, riviste e quotidiani. I ripiani si possono disporre per tutta l'altezza del profilo laterale.

SOWM960	codice
WALLMATE	nome
alluminio anodizzato	materiale
9,2 Kg	peso

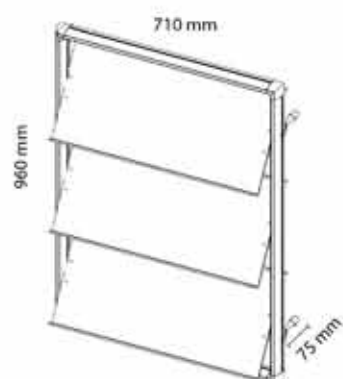

Rack soistes

MADE IN EU design by KD

Rack è composto da 3 robusti ripiani in acrilico satinato ognuno per 3 depliant A4. Ogni ripiano è regolabile indipendentemente dagli altri in altezza e inclinabile in orizzontale. Grazie alle rotelle Rack è sempre al suo posto.



SORA9A4	codice
RACK	nome
alluminio anodizzato	materiale
12 Kg	peso
A3/A4	grafica

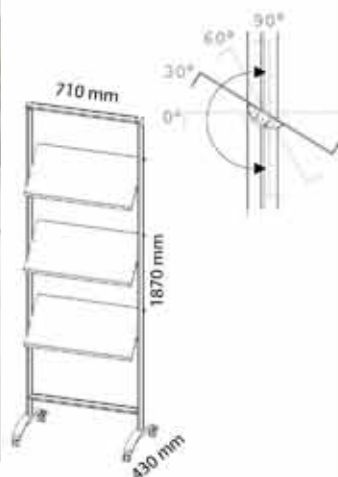

Cubic soistes

MADE IN EU design by KD

Cubic è un espositore da terra stabile dal design trendy, composto da ripiani a forma di S su profilo soistes.

SOCU1100	codice
CUBIC	nome
alluminio	materiale
10 Kg	peso
A4	grafica

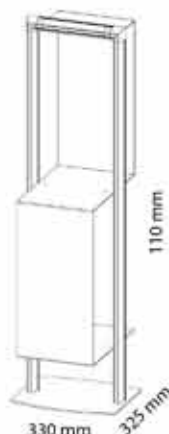

Lightzip

MADE IN EU design by KD

Veloce da personalizzare, leggero ed economico, lightzip è formato da 4 tasche portacataloghi in policarbonato antiurto. Lightzip è pronto all'uso in un baleno, le tasche in policarbonato sono compatte e snelle e sono dotate di alette laterali che prevengono la caduta in avanti dei fogli singoli.



LNZ156AA	codice
LIGHTZIP	nome
alluminio e policarbonato	materiale
5,5 Kg	peso
A4	grafica

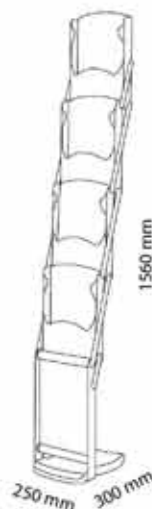

Real zip

MADE IN EU design by KD



Realzip è un espositore da terra autoportante composto da 4 tasche portacataloghi in policarbonato trasparente, e con alette laterali per evitare la caduta dei fogli singoli.

RZ4AA	codice
REALZIP	nome
alluminio e policarbonato	materiale
5,8 Kg	peso
A4	grafica



Smartzip

MADE IN EU design by KD

Smartzip, con le sue 4 tasche portadepliant in formato A5 è maneggevole e pratico. le tasche sono in acrilico trasparente ed antiurto, le parti laterali e i profi li per il banner in alluminio anodizzato.

SMART125AA	codice
SMARTZIP	nome
alluminio e policarbonato	materiale
2,6 Kg	peso
A5	grafica



KD Anteprima

Realbig

MADE IN EU design by KD

Realbig è la soluzione per presentare molto materiale informativo, grazie alle sue 8 tasche portacataloghi DINA4. Le barre laterali ergonomiche in alluminio anodizzato e la composizione a forma di scala consentono di prendere i cataloghi comodamente. Inoltre, lo zip divider vi dá la possibilità di dividere la tasca A4 in 2 formati A6.



RBZIP155AA	codice
REALBIG	nome
alluminio anodizzato	materiale
10,6 Kg	peso

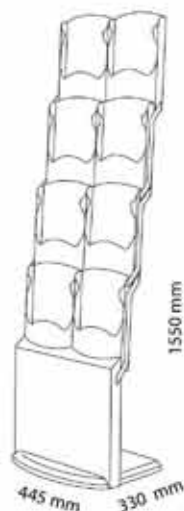

Showzip

MADE IN EU design by KD

Showzip è un portacataloghi composto da 3 tasche in policarbonato antiurto e resistenti ai raggi UV che diventa anche un eccezionale porta banner, con asta regolabile in altezza da 1,3m a 2,4m.



SHOW3AA	struttura
BB700	bannerblock 700
BB1000	bannerblock 1000

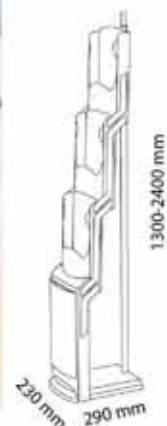

Flagflash

MADE IN EU design by KD

Flagflash è composto da 5 ripiani autoportanti in policarbonato per depliant in formato A4 più un banner da 500mm. Anche con flagflash si possono inserire sotto i ripiani, delle stampe per aggiungere spazio pubblicitario o informativo. Ogni fornitura contiene 1 poster clip.

FFL170AL	codice
FLAGFLASH	nome
alluminio anodizzato	materiale
13,7 Kg	peso
A4	grafica

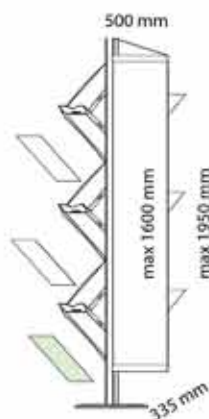

Trend soistes

MADE IN EU design by KD

Trend soistes è un display da terra autoportante con 3 ripiani portacataloghi in formato A4 verticale con un bordo di 3cm. I ripiani si possono disporre liberamente su tutta la lunghezza del profilo e sono inclinabili orizzontalmente in 4 differenti angolature. Il pannello di alluminio composito, verniciato in color argento e con uno spessore di 3 mm, può essere decorato con una stampa.



SOTR1730	codice
TREND	nome
alluminio anodizzato	materiale
16,7 Kg	peso
A4	grafica

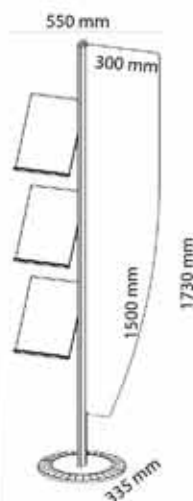

Bannerzip

MADE IN EU design by KD



Banner zip combina ottimamente la presentazione di stampe digitali ad un espositore da terra autoportante.

Sono utilizzabili tutti gli accessori della linea Magic Zip (pag. 48).

BAZ160AA	bannerzip
BB700	bannerblock 700
BB1000	bannerblock 1000



Magiczip

MADE IN EU design by KD

Magiczip è una struttura composta da una lamiera di alluminio colore argento con fresature che può essere utilizzata con varie soluzioni di composizione.

Sono utilizzabili tutti gli accessori della linea Magic Zip (pag. 48).

MZIP160AA	base in MDF color argento
MZIP160AB	pedini d'appoggio in alluminio



Anteprima
servizi di progettazione s.r.l.

Double



Double è un espositore bifacciale, in alluminio anodizzato, per cataloghi oppure per riviste e giornali, portaoggetti e porta cd, oppure una combinazione di tutte queste cose insieme, a vostra scelta. Gli accessori, infatti, sono facilmente intercambiabili così realizzerete ogni vostra esigenza espositiva.

Sono utilizzabili tutti gli accessori della linea Magic Zip (pag. 48).



MDZIP1680	codice
DOUBLE	nome
alluminio anodizzato	materiale
7,8 Kg	peso
A4	grafica



Tower



Tower è un espositore in alluminio anodizzato girevole in senso orario e antiorario e ha 3 superfici di presentazione. La base è composta da un particolare rivestimento di protezione in abs.



MTOW1680	codice
TOWER	nome
alluminio anodizzato	materiale
19,7 Kg	peso
A4	grafica

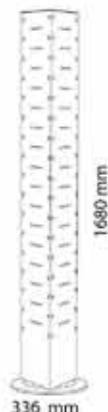

Tower da capo



Uguale al tower, la cosa rende diverso il tower da capo sono le fresature che permettono anche di applicare i 3 formati della tasca da capo.

MDTOW1680	tower
DCTA6	brochure pocket A6
DCTA5	brochure pocket A5
DCTA4	brochure pocket A4



Zip media



Zip media è un espositore in cui, al posto della tasca portacataloghi superiore è inserito un pannello di alluminio ed uno schermo lcd da 7". Che siate in fiera, sul punto vendita, nello showroom o ad un evento, la presentazione audiovisiva vi assicurerà l'attenzione di tutti i presenti.



ZM1 50AA	codice
ZIPMEDIA	nome
alluminio anodizzato	materiale
6,7 Kg	peso
A4	grafica

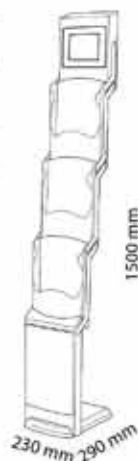

Velo media



Il classico velo si trasforma in velomedia, sotto lo schermo trovate lo spazio per esporre depliant in formato A4.

VELOMAA	codice
VELO MEDIA	nome
alluminio anodizzato	materiale
5,6 Kg	peso
A4	grafica

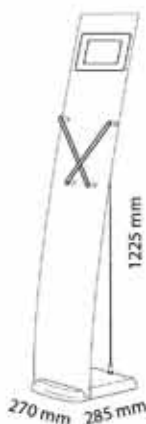

Ipoint media



Ipoint media per presentazioni audiovisive attira l'attenzione con il suo look elegante in nero e gli schermi da 12.1" o 17". Potete completare il vostro ipoint media anche con ripiani o barre laterali.

IPM12	display 12"
IPM17	display 17"
IPOINTMEDIA	nome
alluminio anodizzato	materiale
7,2	peso



Tv rack & Tv bond

MADE IN EU design by KD

Espositori tv mobili tv rack, con ripiani in vetro satinato, e tv bond, con pannello di alluminio composito. Un lato del pannello è decorato in color argento metallizzato, mentre l'altro è bianco per un'eventuale personalizzazione con stampa digitale. Due delle ruote di ogni modello sono dotate di sistema frenante. il supporto per la tv e i ripiani sono regolabili in altezza sul profilo a proprio piacimento.



Crowner media

MADE IN EU design by KD

Crowner media da 7" è l'accessorio perfetto da abbinare con i porta-depliant della linea zip, per rendere la vostra esposizione accattivante e multimediale

	SOTVR1800	TV rack
1	alluminio anodizzato	materiale
	SOTVB1800	TV bond
2	alluminio anodizzato	materiale

CME7AR	codice
CROWNERMEDIA	nome



screen size 30" - 62"
inclination +10°/- 0°
max load 75kg

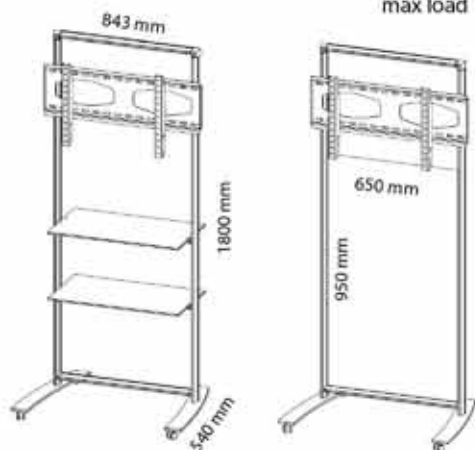

Bannerboy

MADE IN EU design by KD

Bannerboy é il set pratico e pronto per l'uso per le vostre stampe digitali: le vostre stampe verranno assicurate con bannerblock sulla barra telescopica pole, munita di base in vetro personalizzabile. È possibile inserire un altro set bannerblock per presentare simultaneamente due stampe digitali. L'intero set bannerboy viene fornito con la pratica borsa, da usare per il trasporto e lo stoccaggio.

BAB500	banner 500mm
BAB700	banner 700mm
BAB1000	banner 1000mm
BAB1200	banner 1200mm



Tex wall

MADE IN EU design by KD

Tex wall abbina il sistema guidalinee tex con i profili ad incastro bannerblock. Grazie ai supporti anulari, ogni modulo texwall può essere sistemato anche in maniera non lineare per creare pareti angolari o a „zigzag”.



TXW950	TEXWALL (1)
TXW950M	TEXWALL (2)
850x900	grafica

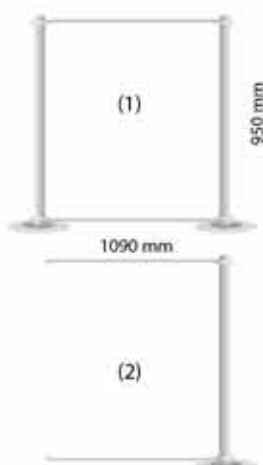

Anteprima
servizi di assistenza s.p.a.

Signwalk

MADE IN EU design by KD

Con signwalk siete sempre in movimento: il design intelligente consente di unire 2 pannelli di qualsiasi materiale a comporre un display per interni ed esterni. Utilizzate la "barra" superiore anche per trasportare il vostro cavalletto. Consigliamo inoltre di accoppiare i due pannelli "dal lato bello" per uno stoccaggio o un trasporto a "prova di graffio".

DSIW338	codice
SIGNWALK	nome

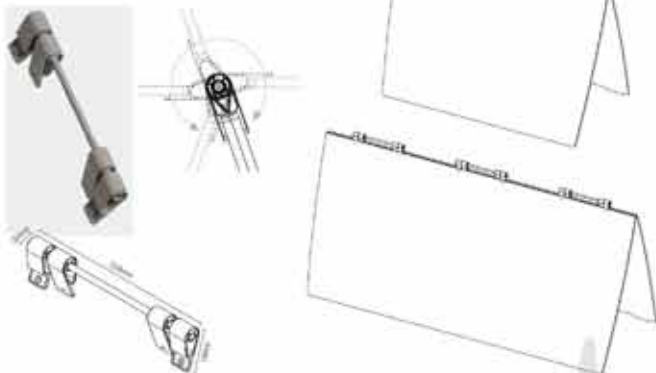

My pressto

MADE IN EU design by KD

My pressto vi offre tutti i vantaggi del sistema pressto ed in più la possibilità esclusiva di personalizzare la superficie con una grafica adatta all'evento, il corporate aziendale o perfino per renderlo adatto al tipo di arredo circostante.



MYPTA4	Mypressto A4
MYPT400	Mypressto 210x400
MYPT500	Mypressto 210x500



Minitotem

MADE IN EU design by KD

Espositore auto portante bifacciale in alluminio anodizzato argento con base in ferro verniciato e copertura in alluminio.

MIT1400210	minitotem 1400x210
MIT1800210	minitotem 1800x210
MIT1400148	minitotem 1400x148
MIT1800148	minitotem 1800x148
MIT1400300	minitotem 1400x300
MIT1800300	minitotem 1800x300

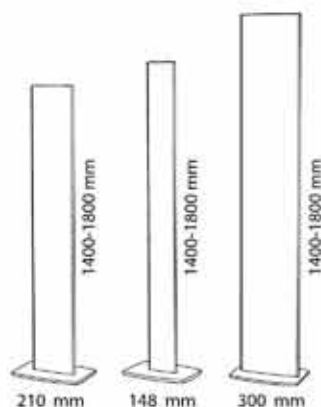

Soistes Profile

MADE IN EU design by KD

Grazie a questi moduli pre-assemblati di o-profil con connettori, le creazioni ed il montaggio di una struttura base soistes sono davvero semplici e veloci: basta scegliere l'altezza e la larghezza desiderata e il tipo di angolare in alto.

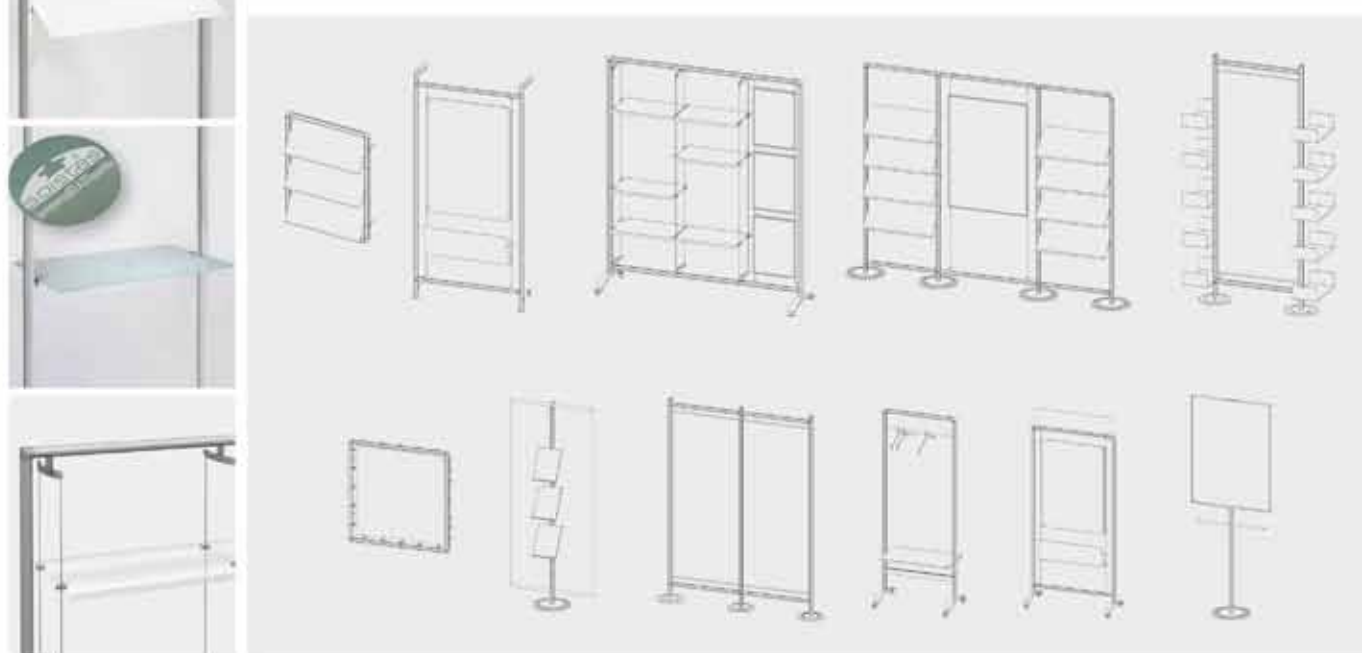

Anteprima
SERVIZIO DI PRODOTTORE S.p.A.

Passboard

MADE IN EU design by KD

Passboard diventa in un attimo un pratico display, basta semplicemente inserire il pannello stampato. una soluzione pratica ed economica per l'interno e l'esterno.

Panel size 605x843x6 Visible graphic 592x842



DPAB1130	codice
PASSBOARD	nome
alluminio anodizzato	materiale
2,8 Kg	peso



Pylo

MADE IN EU design by KD

Totem pylo per interni ed esterni con base metallica verniciata a polvere color argento e profili in alluminio anodizzato argento. Pylo è disponibile in tre differenti larghezze, ideale come sistema autoportante oppure abbinato agli elementi modulari del sistema soistes.



SOPY1900400	pylo 1905x400
SOPY1900600	pylo 1905x600
SOPY1900800	pylo 1905x800

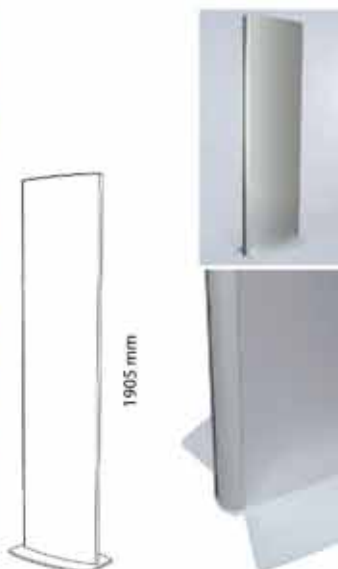

Lumo

MADE IN EU design by KD



Lumo è il pannello illuminato da parete di prima classe. Il pannello in acrilico di 8 mm al contrario dei pannelli serigrafati è inciso e questo garantisce una regolare ed uniforme illuminazione anche nei formati più grandi. I led utilizzati per lumo sono di alta qualità e garantiscono una lunga durata d'impiego. Il foglio protettivo flessibile in policarbonato è resistente ai raggi uv e grazie al sistema di chiusura magnetica può essere sollevato in parte o completamente, rendendo così il cambio del manifesto rapido e semplice. Il bordo laterale di 30mm serigrafato di colore nero è discreto e nel contempo elegante.

LUMO A4 LUMO A3 LUMO A1 LUMO 700500 LUMO 1000700	codice
LUMO	nome



Stopper

MADE IN EU design by KD

Stopper è il sistema guidalinee eliminacode sviluppato e prodotto da kundünger. Ovunque ci siano da dirigere dei flussi di persone, stopper entra in azione: aeroporti, stazioni, centri commerciali, teatri, cinema, musei, stadi e durante manifestazioni culturali e sportive, ma anche in posta, in banca, presso le assicurazioni e in tutti gli uffici pubblici. In questi casi stopper assume due funzioni: direzione e sicurezza. Inoltre potete impedire l'accesso a luoghi interdetti al pubblico.

overview



Più di 4.500 possibilità per creare il vostro stopper preferito!
Componete il vostro stopper:
A meccanismo avvolginastro +
B tubo per la base master +
C inserto centrale +
D protezione in abs o
E per la base eco / la base in vetro.



Pylo poster

MADE IN EU design by KD

Pylo poster è il totem autoportante per la presentazione di informazioni facilmente sostituibili grazie alle tasche portaposter disponibili in tre diverse misure e munite di protezione trasparente flessibile in policarbonato resistente ai raggi ultravioletti.

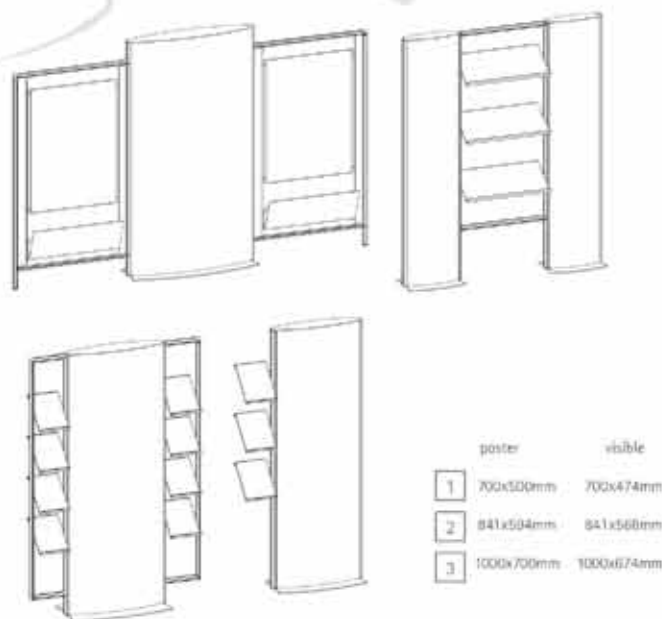

1	SO19PP700500	pylo 700X500
2	SO19PPA1	pylo A1
3	SO19PP1000700	pylo 1000X700



Anteprima
servizi di progettazione s.r.l.

Distanziali Fly

MADE IN EU design by KD



Distanziali Fisso

MADE IN EU design by KD



Vetrina Top

 MADE IN EU design by KD

Vetrinetta illuminata rifinita al top: tutti i ripiani sono regolabili sia in altezza che per inclinazione. I 2 spot alogeni illuminano perfettamente gli oggetti esposti su ogni ripiano. Il vetro temperato e il fondo a specchio forniscono luminosa trasparenza e un tocco di eleganza in più. Il pannello di copertura e quello di fondo sono in rovere schiarito.



VTT6444RSB	codice
VETRINA TOP	nome
vetro temperato	materiale
80 Kg	peso

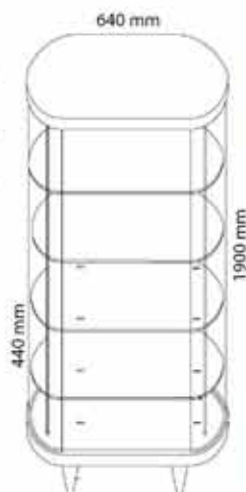

Vetrinetta rettangolare con illuminazione interna realizzata con vetro temperato, MDF verniciato argento, robuste rotelle e 4 ripiani: ideale per presentazioni in showroom, negozi o uffici, ma anche per fiere ed altri eventi in cui esporre oggetti in una cornice particolarmente avvincente.



VTR6040AR VTR8040AR	codice
VETRINA	nome
vetro temperato	materiale
75 - 83 kg	peso

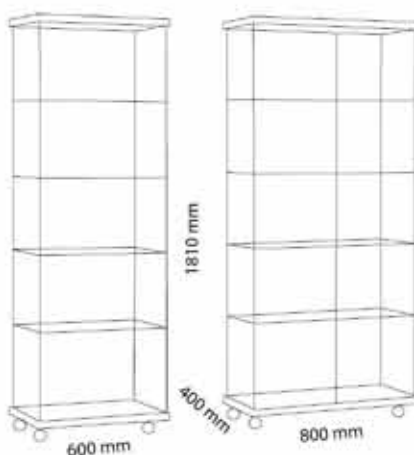

Vetrina

 MADE IN EU design by KD



Anteprima
servizi di progettazione s.r.l.

Magic Zip Accessories

MADE IN EU design by KD

MWIP138LA

Magic light illuminazione posteriore con tubo luminescente da 38W, facile da montare, altezza 1380mm.

PQMA4 PQMA5

Pixquick magic A4 verticale e A5 orizzontale: policarbonato trasparente con supporti laterali in alluminio anodizzato color argento.

MZIP300QRPL

Porta poster per formati DIN A4, acrilico color trasparente.

MZIP300EAL MZIP300PL

Ripiano leggermente inclinato in alluminio anodizzato color argento o in acrilico trasparente a antiurto, compatibile con tutti gli espositori magic, DIN A4, bordo frontale altro 38mm.

MZIP300BRPC

Tasca portadepliant da agganciare sull'espositore, in policarbonato antiurto e resistente ai raggi UV, per formato DIN A4.

MWIP300CGG

Inserto crowner per magic, portaposter in formato DIN A4, acrilico color vetro.



MDIV02

Divider acrilico trasparente, divide la tasca MZIP300BRPC in 2 A6.

MPPA5PL

Tasca portadepliant da agganciare sull'espositore, in acrilico trasparente per formato DIN A5 verticale.



MZIP158SRB

Ripiano in lamiera di metallo verniciato a polvere, 158mmx218mm(pxb).



MZIP158RGG

Ripiano in acrilico color vetro, agganci laterali in alluminio anodizzato color argento, 158mmx218mm (pxb).



MZIP15CRFI (CD) MZIP10DRFI (DVD)

Porta CD per 15 CD, 125mmx225mm (pxb) o porta DVD per 10 DVD, 125x225x175mm (pxbxh) in metallo verniciato a polvere.



MZIP6PRFI

Sostegno in metallo verniciato a polvere per esporre fino a 6 riviste, 720x260x90mm (hxbxp).



MVELOAT01

Magi distanziatori con o-ring: 4 distanziatori in alluminio anodizzato, 2 o-ring in silicone trasparente.

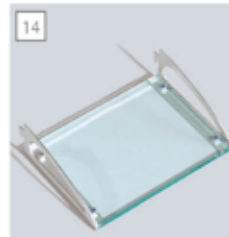



Espositori | Grande formato | Stampa Digitale

prestampa@grafitalia.net



Anteprima
fotolito e stampa digitale

Via Raffaello Sanzio, 11/2 - 42124 Mancasale (Reggio Emilia)
Telefono 0522 511251 - Fax 0522 511561